

SMART SPEAKER

BEDIENUNGSANLEITUNG

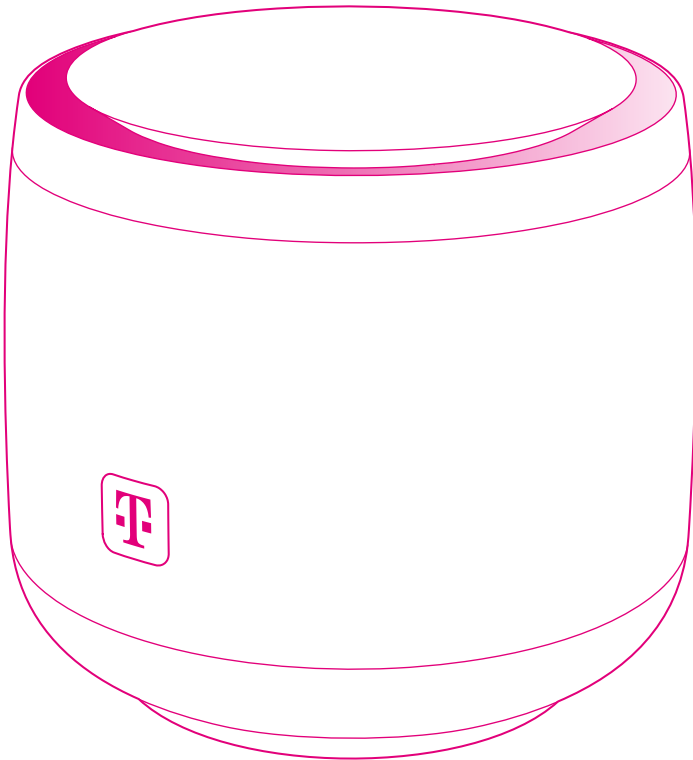

ERLEBEN, WAS VERBINDET.

Inhaltsverzeichnis

| | |
|--|----|
| Produkt-Highlights | 4 |
| Lernen Sie Ihren Smart Speaker kennen | |
| Der Smart Speaker | 16 |
| Das Touchpad | 17 |
| Der Leuchtring | 18 |
| Die Mikrofon-aus-Taste | 19 |
| Die Stromversorgung | 20 |
| Die Reset-Taste | 21 |
| Die Hallo Magenta App | 22 |
| Der Sprachassistent | 23 |
| Sicherheitshinweise | 24 |
| Auspacken und loslegen | |
| Verpackungsinhalt prüfen | 30 |
| Smart Speaker aufstellen | 31 |
| Netzteil anschließen | 32 |
| Startvorgang abwarten | 33 |
| Hallo Magenta App herunterladen | 34 |
| Audio-Ausgang verwenden (optional) | 35 |
| Den Smart Speaker einrichten | |
| Was benötige ich für die Einrichtung? | 40 |
| Erste Schritte mit der Hallo Magenta App | 42 |
| Tipps zum Einrichtungsassistenten | 43 |

Inhaltsverzeichnis (Fortsetzung)

Den Smart Speaker nutzen

| | |
|--|----|
| Wie funktionieren die Sprachbefehle? | 46 |
| Was macht der Leuchtring? | 48 |
| Wie funktionieren die Gesten? | 54 |
| Die Geste „kurzes Tippen“ | 55 |
| Die Geste „Doppeltippen“ | 56 |
| Die Geste „kreisförmige Bewegungen“ | 57 |
| Die Geste „langes Tippen“ | 58 |

Funktionen

| | |
|--|----|
| Was sind Funktionen? | 62 |
| Funktionen an Bord | 63 |
| Außerdem dabei: Spotify Connect. | 66 |
| Außerdem dabei: Alexa | 67 |

Wenn etwas nicht funktioniert

| | |
|---|----|
| Schnelle Hilfe und Unterstützung | 70 |
| Smart Speaker neu starten | 71 |
| Antworten auf häufige Fragen | 72 |
| Zurücksetzen auf Werkseinstellungen | 74 |

Anhang

| | |
|---|----|
| Service | 78 |
| Technische Daten | 79 |
| Rücknahme von Altgeräten | 80 |
| Konformitätsangaben | 81 |
| Legal Notice (Rechtliche Hinweise). | 82 |

Smart Speaker mit Sprachassistent

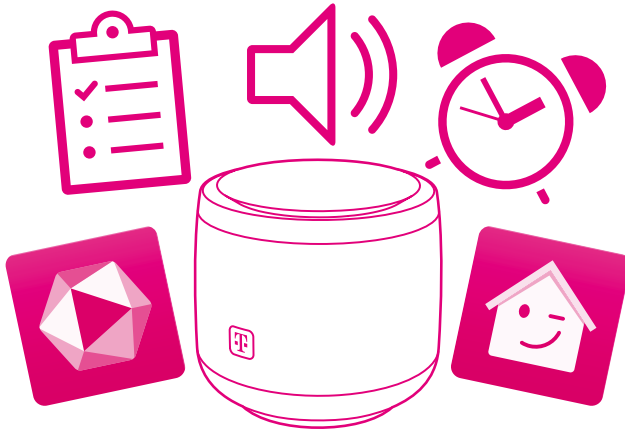

„Hallo Magenta, stelle dich vor.“

Jetzt wird Ihr Zuhause noch entspannter.

Der Sprachassistent im Smart Speaker wird zum persönlichen Assistenten. Er versteht, was Sie von ihm wollen. Dabei lässt Ihr Smart Speaker Ihnen freie Hand im wahrsten Sinne des Wortes: Beim Telefonieren und Infos einholen. Bei der Organisation im Alltag, beim Fernsehen oder Musik abspielen und bei der Steuerung im SmartHome.

Wie das alles funktioniert erfahren Sie auf Ihrem Smartphone in der **Hallo Magenta App**, unter www.telekom.de/smart-speaker und in dieser **Bedienungsanleitung**.

Telefonieren und Freisprechen



„Hallo Magenta, rufe Michael an.“

Der Sprachassistent nutzt die Kontakte aus Ihrem Adressbuch zum Telefonieren.

So versteht er, wen Sie anrufen wollen und sagt Ihnen, wer gerade anruft. Freisprechen geht jetzt bequem und glasklar – von überall im Raum. Einen Anruf ablehnen oder ignorieren? Zuruf genügt.

MagentaTV und Musik



„Hallo Magenta, schalte bei MagentaTV auf ARD.“

Der Sprachassistent bedient MagentaTV mit über 100 HD-Sendern und sucht für Sie nach Inhalten.

Musik kommt über Spotify Connect, Radio über Radioplayer: Lassen Sie den Sprachassistenten die Stationen durchgehen, fragen ihn nach Genres oder wählen gezielt einen von über tausend Sendern.

SmartHome und Sprachsteuerung



„Hallo Magenta, mache das Licht im Wohnzimmer an.“

Hier kommt Ihr intelligentes Zuhause zusammen.

Sie müssen nirgendwo hingehen, um über Magenta SmartHome die Temperatur oder das Licht in Ihren Räumen zu steuern. Greifen Sie auf einzelne Lampen, ganze Räume und Szenarien zu.

Timer und Uhr



„Hallo Magenta, stelle den Timer auf 10 Minuten.“

Timer sind praktisch – und mit dem Smart Speaker laufen sie einfach auf Zuruf.

Der Sprachassistent merkt sich mehrere Timer parallel und nennt auf Nachfrage die verbleibende Zeit. Sie möchten wissen, wie spät es gerade in Portland ist? Fragen Sie den Sprachassistenten – er sagt es Ihnen.

Organisation und Aufgaben



„Hallo Magenta, setze Äpfel auf die Einkaufsliste.“

Noch etwas zu erledigen?

Diktieren Sie es dem Smart Speaker – und Sie haben den Kopf frei für Anderes. Der Sprachassistent führt Ihre Einkaufs- und die To-do-Liste. Mit der **Hallo Magenta App** auf dem Smartphone sind diese unterwegs mit dabei.

Information und Services



„Hallo Magenta, was gibt es Neues?“

Up-to-date im Vorübergehen: Hören Sie die Tagesschau in 100 Sekunden oder den Wetterbericht.

Der Smart Speaker bietet einen einfachen Zugang zur digitalen Welt und erweitert auf diesem Gebiet laufend seine Fähigkeiten. So dürfen Smartphone oder Computer zuhause immer öfter Pause machen.

Audiotechnologie entwickelt mit dem Fraunhofer IDMT



„Hallo Magenta, spiele Radio.“

Genießen Sie kristallklaren, vollen Klang im ganzen Raum.

Das Lautsprechersystem des Smart Speaker besteht aus zwei Full-range-Lautsprechern in Verbindung mit zwei Passiv-Resonatoren. Die mit dem Fraunhofer IDMT Oldenburg entwickelte Technologie ist in einem akustisch optimierten Gehäuse verbaut.

Europäischer Datenschutz



„Hallo Magenta, Mikrofon aus.“

Für „Mikrofon aus“ gibt es übrigens auch eine Taste. Aber das ist uns nicht genug: Wenn Sie den Smart Speaker benutzen, können Sie sich sicher ein: Sprachbefehle werden anonymisiert, nicht zu werblichen Zwecken genutzt und ausschließlich zur Verbesserung in Sachen Sprachverständnis genutzt.

Sie können den Verlauf Ihrer Unterhaltungen mit dem Sprachassistenten jederzeit einsehen und manuell löschen.

Beachten Sie, dass diese Informationen ausschließlich für unseren eigenen Sprachassistenten gelten.

Wenn Sie Alexa als Sprachassistenten für Ihren Smart Speaker nutzen möchten, informieren Sie sich auf www.amazon.de über die entsprechenden Datenschutzbestimmungen.

Mehr Informationen



Weitere hilfreiche Tipps und detaillierte Informationen rund um Ihren Smart Speaker, die Bedienung und die Funktionen finden Sie

- 1 auf Ihrem Smartphone in der **Hallo Magenta App**
- 2 im Internet unter **www.telekom.de/smart-speaker**



Lernen Sie Ihren Smart Speaker kennen

| | |
|----------|------------------------|
| Seite 16 | Der Smart Speaker |
| Seite 17 | Das Touchpad |
| Seite 18 | Der Leuchtring |
| Seite 19 | Die Mikrofon-aus-Taste |
| Seite 20 | Die Stromversorgung |
| Seite 21 | Die Reset-Taste |
| Seite 22 | Die Hallo Magenta App |
| Seite 23 | Der Sprachassistent |
| Seite 24 | Sicherheitshinweise |

Der Smart Speaker

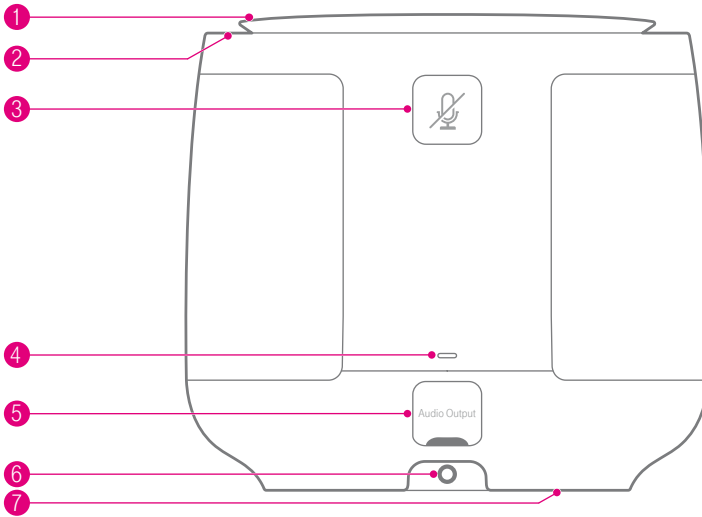

- | | |
|--------------------------------------|----------------------------|
| 1 Touchpad | 5 Audio-Ausgang |
| 2 Leuchtring | 6 Netzteil-Anschluss |
| 3 Mikrofon-aus-Taste | 7 Reset-Taste (Unterseite) |
| 4 Leuchtanzeige (Stromversorgung) | |

Das Touchpad



Das Touchpad Ihres Smart Speakers erkennt unterschiedliche Gesten und führt daraufhin verschiedene Funktionen aus.

Die bedienbaren Flächen befinden sich in der Mitte und am Rand des Touchpads.

Wie und welche Funktionen Sie am Touchpad ausführen können, erfahren Sie im Abschnitt **Wie funktionieren die Gesten?** auf Seite 54.

Der Leuchtring



Der Leuchtring Ihres Smart Speaker kann unterschiedliche Betriebszustände darstellen.

Welche Zustände der Leuchtring Ihres Smart Speaker darstellen kann, erfahren Sie im Abschnitt **Was macht der Leuchtring?** auf **Seite 48**.

Die Mikrofon-aus-Taste

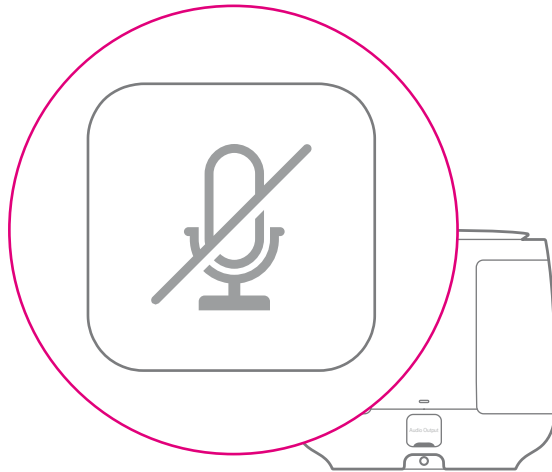

Sie möchten den Sprachassistenten aus einem bestimmten Grund – zum Beispiel bei einer Party – vorübergehend nicht verwenden?

- 1 Drücken Sie die Mikrofon-aus-Taste auf der Rückseite Ihres Smart Speaker, um das Mikrofon Ihres Smart Speaker vorübergehend auszuschalten.

Der Leuchtring Ihres Smart Speaker pulsiert rot, wenn das Mikrofon ausgeschaltet ist.

- 2 Drücken Sie die Mikrofon-aus-Taste auf der Rückseite des Smart Speaker erneut, wenn der Sprachassistent wieder auf Ihre Sprachbefehle reagieren soll.

Der Leuchtring Ihres Smart Speaker erlischt.

Die Stromversorgung

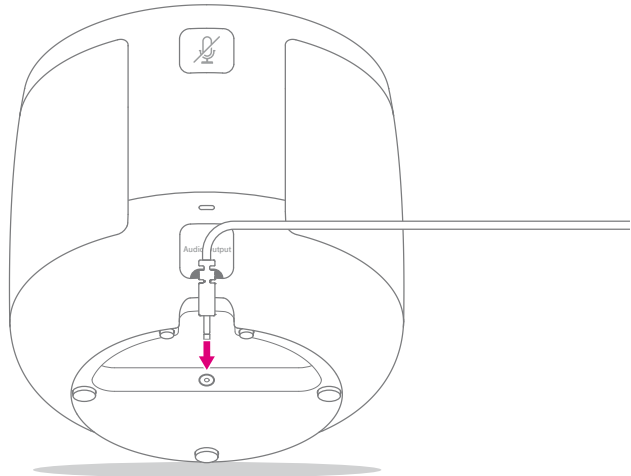

Über das Netzteil versorgen Sie Ihren Smart Speaker mit Strom.

Bei Auslieferung hilft Ihnen ein Aufkleber auf der Unterseite, den Netzteilanschluss des Smart Speaker zu finden.

Die Reset-Taste

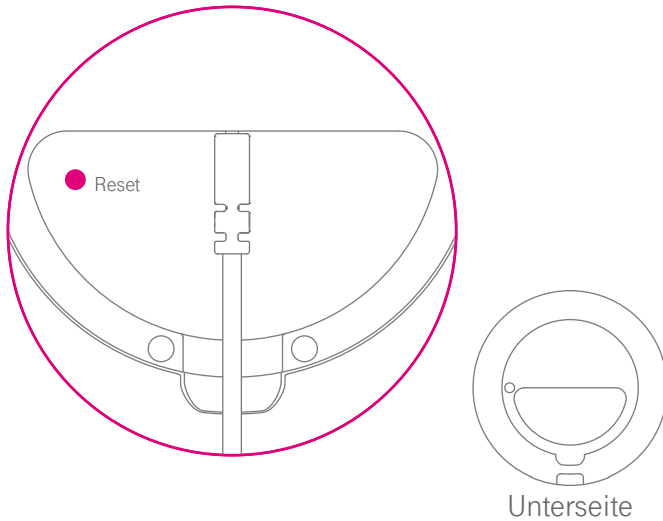

Mit der Reset-Taste auf der Unterseite setzen Sie Ihren Smart Speaker auf die Werkseinstellungen zurück.

Wie das funktioniert, erfahren Sie im Abschnitt **Zurücksetzen auf Werkseinstellungen** auf Seite 74.

Die Hallo Magenta App

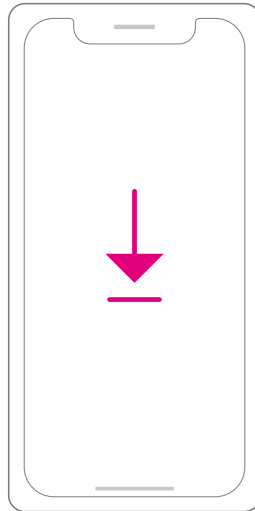

Die **Hallo Magenta App** hilft Ihnen dabei, Ihren Smart Speaker beim ersten Starten einzurichten.

Darüber hinaus können Sie mit der **Hallo Magenta App** den Dialogverlauf mit dem Sprachassistenten einsehen, diverse Einstellungen an Funktionen anpassen und vieles mehr.

Laden Sie die **Hallo Magenta App** mit Ihrem Smartphone aus dem App Store bzw. Google Play Store herunter, damit Sie Ihren Smart Speaker einrichten können.

Oder nutzen Sie einfach den QR-Code.

Der Sprachassistent

Hallo Magenta!
Wie wird das Wetter?

Hier kommt die Wettervorhersage
der nächsten drei Tage:

Der Smart Speaker ist die Schnittstelle zwischen Ihnen und dem Sprachassistenten.

Haben Sie Ihren Smart Speaker eingerichtet, können Sie über Sprachbefehle mit dem Sprachassistenten kommunizieren.

Steuern Sie zum Beispiel Ihr smartes Zuhause, spielen Radio ab oder fragen nach der Wettervorhersage.

Wie das alles funktioniert, erfahren Sie in dieser Bedienungsanleitung. Oder probieren Sie es direkt aus. Mit **Hallo Magenta** aktivieren Sie den Sprachassistenten und können ihm dann sagen, was Sie möchten.

Sicherheitshinweise

Ihr Smart Speaker ist ein Lautsprecher mit einem Sprachassistenten, den Sie mit Ihrer Stimme und Gesten auf dem Touchpad steuern. Einfach aufstellen, anschließen und loslegen. Warum also Sicherheitshinweise?

Wie bei jedem elektrischen bzw. elektronischen Gerät können auch von Ihrem Smart Speaker Gefährdungen ausgehen, die bei nicht sachgemäßem Umgang zu körperlichen Schäden oder zu Beschädigungen an Ihrem Smart Speaker führen können.

Wir empfehlen Ihnen, die folgenden Sicherheitshinweise zu elektrischem Schlag und Reparatur zu lesen und zu beachten. So schützen Sie sich und andere vor eventuellen körperlichen Schäden!

Elektrischer Schlag

Trennen Sie Ihren Smart Speaker während der Einrichtung oder einer Aktualisierung nicht von der Stromversorgung oder vom Internet. Der dadurch entstehende Datenverlust könnte Ihren Smart Speaker beschädigen.

Bei unsachgemäßer Handhabung kann von den elektrischen Komponenten Ihres Smart Speaker die Gefahr eines elektrischen Schlags ausgehen. Berühren Sie niemals Ihren Smart Speaker oder das Netzteil mit nassen Händen.

Elektrostatistische Entladung kann zu einer Beschädigung der elektrischen Komponenten in Ihrem Smart Speaker führen. Berühren Sie niemals die metallischen Kontakte an den Anschlussbuchsen Ihres Smart Speaker oder des Netzteils.

Bei einem Blitzeinschlag droht die Gefahr eines gefährlichen elektrischen Schlags. Schließen Sie Ihren Smart Speaker nicht während eines Gewitters an.

Sicherheitshinweise (Fortsetzung)

Wir empfehlen Ihnen, die folgenden Sicherheitshinweise zu lesen und zu beachten. So schützen Sie Ihren Smart Speaker vor eventuellen Beschädigungen!

Umgebungsbedingungen / Aufstellort

Ihr Smart Speaker funktioniert optimal in trockenen Räumen bei durchschnittlicher Raumtemperatur. Verwenden Sie Ihren Smart Speaker nicht in der Nähe von Wärmequellen, unter direkter Sonneneinstrahlung und nicht in Feuchträumen. Vermeiden Sie den Kontakt mit Flüssigkeiten, Staub und Dämpfen.

Ihr Smart Speaker ist nicht für die Verwendung in explosionsgefährdeter Umgebung und in der Nähe empfindlicher medizinischer Geräte zugelassen.

Schließen Sie Ihren Smart Speaker an eine leicht zugängliche Steckdose an. Sie sollten das Netzteil Ihres Smart Speaker jederzeit problemlos aus der Steckdose ziehen können. Ihr Smart Speaker hat keinen Ein-/Aus-Schalter.

Bei der Verwendung kann sich Ihr Smart Speaker erwärmen und empfindliche Oberflächen eventuell beschädigen. Verwenden Sie Ihren Smart Speaker nicht auf wärmeempfindlichen Oberflächen.

Oberflächen von Möbeln können mit einer Vielfalt von Lacken und Kunststoffen beschichtet und mit unterschiedlichen Pflegemitteln behandelt sein. Manche dieser Stoffe enthalten Bestandteile, welche die Gerätefüße Ihres Smart Speaker verändern können und auf der Oberfläche empfindlicher Möbel unliebsame Spuren hinterlassen.

Verwenden Sie Ihren Smart Speaker stets in aufrechter Ausrichtung und legen Sie keine Gegenstände auf Ihrem Smart Speaker ab.

Stellen Sie Ihren Smart Speaker sicher auf. Nutzen Sie die gummierten Flächen auf der Unterseite und stellen Sie Ihren Smart Speaker auf einer ebenen, rutschfesten Oberfläche auf.

Sicherheitshinweise (Fortsetzung)

Wir empfehlen Ihnen, die folgenden Hinweise zu lesen und zu beachten. So schützen Sie sich, die Umwelt und Ihren Smart Speaker vor eventuellen Beschädigungen!

Kabel

Bloß nicht stolpern! Verlegen Sie die an Ihrem Smart Speaker angeschlossenen Kabel sorgfältig, so dass Sie oder andere nicht über die Kabel stolpern können.

Alles gut verkabelt? Ihr Smart Speaker funktioniert nur einwandfrei an einer ordnungsgemäß installierten und dafür zugelassenen Steckdose. Verwenden Sie für Ihren Smart Speaker ausschließlich das Netzteil aus dem Verpackungsinhalt.

WLAN

Die integrierten Antennen Ihres Smart Speaker senden und empfangen Funksignale. Vermeiden Sie das Aufstellen Ihres Smart Speaker in unmittelbarer Nähe zu Schlaf- und Kinderzimmern, um die Belastung durch elektromagnetische Felder so gering wie möglich zu halten.

Die Reichweite Ihres Smart Speaker wird durch Gegenstände und Wände beeinflusst. Wählen Sie den Aufstellort deshalb so, dass möglichst wenige Hindernisse die Verbindung stören. Achten Sie auf genügend Abstand zu Störquellen wie Mikrowellen oder Elektrogeräten mit großem Metallgehäuse.

Sicherheitshinweise (Fortsetzung)

Reparatur

Ihr Smart Speaker funktioniert nicht so, wie Sie es erwarten und Sie vermuten einen technischen Defekt? Trennen Sie Ihren Smart Speaker in diesem Fall vom Strom und nehmen ihn nicht mehr in den Betrieb. Öffnen Sie niemals selbst das Gehäuse Ihres Smart Speaker oder des Netzteils. Unternehmen Sie keine eigenständigen Reparaturversuche. Wenden Sie sich an den Technischen Service.

Reinigung

Reinigen, wenn's nötig wird. Reinigen Sie Ihren Smart Speaker ausschließlich mit einem weichen, fusselfreien, trockenen und antistatischen Tuch. Verwenden Sie keine Reinigungs- oder Lösungsmittel; die darin enthaltenen Bestandteile beschädigen Ihren Smart Speaker.



Auspacken und loslegen

| | |
|----------|------------------------------------|
| Seite 30 | Verpackungsinhalt prüfen |
| Seite 31 | Smart Speaker aufstellen |
| Seite 32 | Netzteil anschließen |
| Seite 33 | Startvorgang abwarten |
| Seite 34 | Hallo Magenta App herunterladen |
| Seite 35 | Audio-Ausgang verwenden (optional) |

Verpackungsinhalt prüfen

Smart Speaker



Netzteil

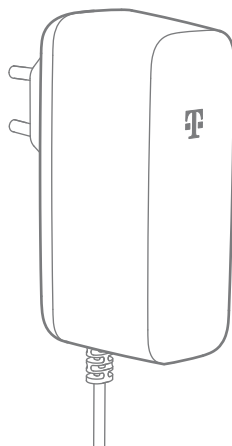

Überprüfen Sie den Verpackungsinhalt Ihres Smart Speaker auf Vollständigkeit.

Smart Speaker Netzteil Kurzanleitung

Bevor Sie Ihren Smart Speaker anschließen, prüfen Sie zunächst sorgfältig, ob Verpackung, Gehäuse, Netzteil oder Netzkabel unbeschädigt sind.

Nehmen Sie Ihren Smart Speaker nicht in Betrieb, wenn er beschädigt ist! Wenden Sie sich im Zweifelsfall an den Technischen Service.

Bewahren Sie die Originalverpackung Ihres Smart Speaker für einen Rückversand auf.

Smart Speaker aufstellen

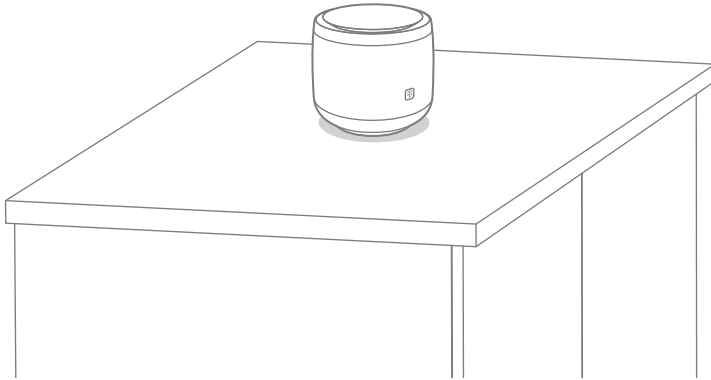

Wählen Sie den Aufstellort Ihres Smart Speaker möglichst zentral, um die Reichweite zu optimieren.

Netzteil anschließen

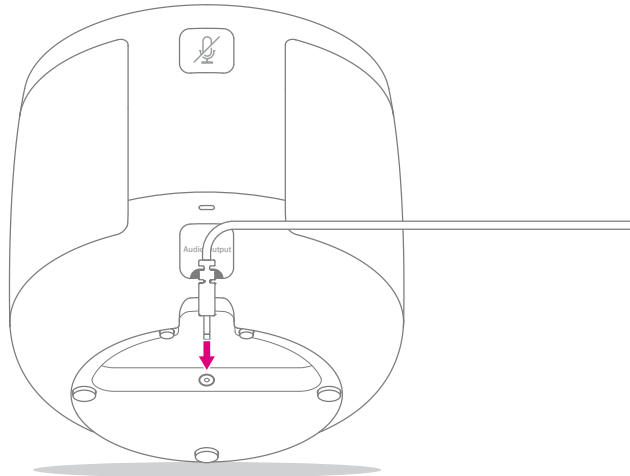

Im Auslieferungszustand hilft Ihnen ein kleiner Aufkleber auf der Unterseite Ihres Smart Speaker, den Netzteilanschluss Ihres Smart Speaker zu finden.

- 1 Schließen Sie das mitgelieferte Netzteil zuerst an Ihren Smart Speaker und anschließend an eine Steckdose an.

Ihr Smart Speaker startet automatisch. Die Leuchtanzeige (Stromanschluss) auf der Rückseite Ihres Smart Speaker leuchtet dauerhaft weiß, sobald Sie Ihren Smart Speaker mit Strom versorgt und eingerichtet haben.

Während des Startvorgangs die Leuchtanzeige in unregelmäßigen Abständen.

Startvorgang abwarten



Der Leuchtring auf der Oberseite Ihres Smart Speaker zeigt Ihnen an, dass Ihr Smart Speaker startet.

② Warten Sie den Startvorgang ab, bis Sie den Telekom Jingle hören.

Wenn Sie Ihren Smart Speaker das erste Mal starten, sagt Ihnen der Sprachassistent, dass der Smart Speaker für die Einrichtung bereit ist.

Wenn eine Aktualisierung für Ihren Smart Speaker installiert wird, kann es sein, dass der Startvorgang etwas länger dauert. Haben Sie bitte einen Augenblick Geduld.

Hallo Magenta App herunterladen

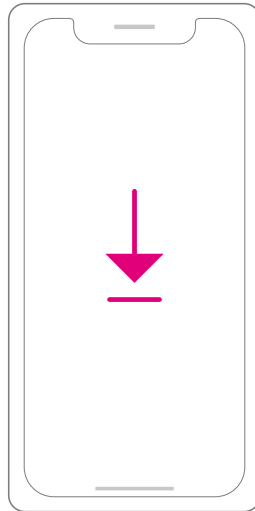

- 3 Laden Sie die **Hallo Magenta App** mit Ihrem Smartphone aus dem App Store bzw. Google Play Store herunter.

Oder nutzen Sie einfach den QR-Code.

Ihr Smart Speaker ist jetzt bereit zum Einrichten. Weitere Informationen erhalten Sie im Abschnitt **Richten Sie Ihren Smart Speaker ein** ab Seite 39.

Die **Hallo Magenta App** funktioniert mit den mobilen Betriebssystemen iOS ab Version 11 und Android ab Version 5.1.

Audio-Ausgang verwenden (optional)

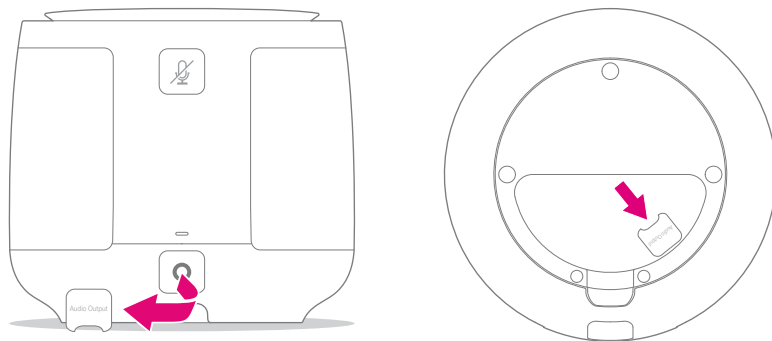

Wenn Sie den Audio-Ausgang Ihres Smart Speaker verwenden, werden Musik und Sprache über ein angeschlossenes externes Audiogerät ausgegeben. Den Sprachassistenten sprechen Sie weiterhin über das integrierte Mikrofon des Smart Speaker an.

- 1 Nehmen Sie die Abdeckung auf der Rückseite Ihres Smart Speaker ab.

Verwenden Sie die kleine Aussparung, um die Abdeckung vorsichtig herauszulösen.

- 2 Setzen Sie die Abdeckung auf der Unterseite Ihres Smart Speaker in die dafür vorgesehene Öffnung.

Audio-Ausgang verwenden (Fortsetzung)

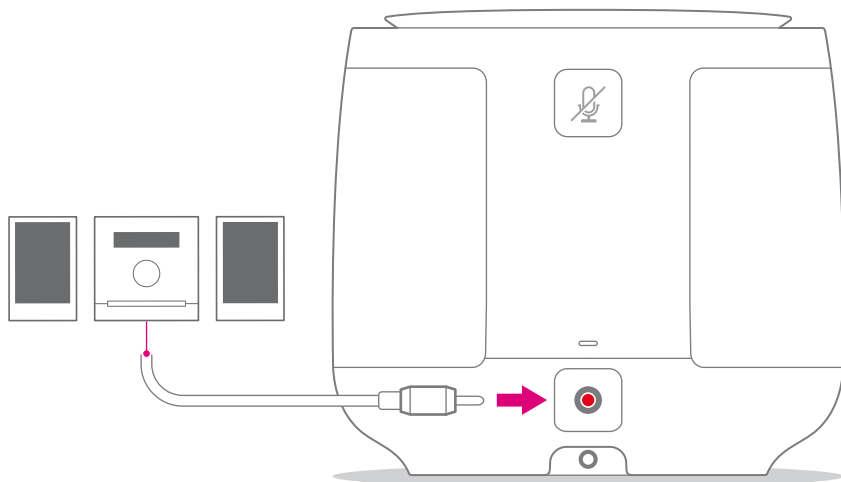

- 3 Verbinden Sie Ihren Smart Speaker mit einem geeigneten Kabel (3,5-mm-Klinke oder TOSLINK) mit dem externen Audiogerät.

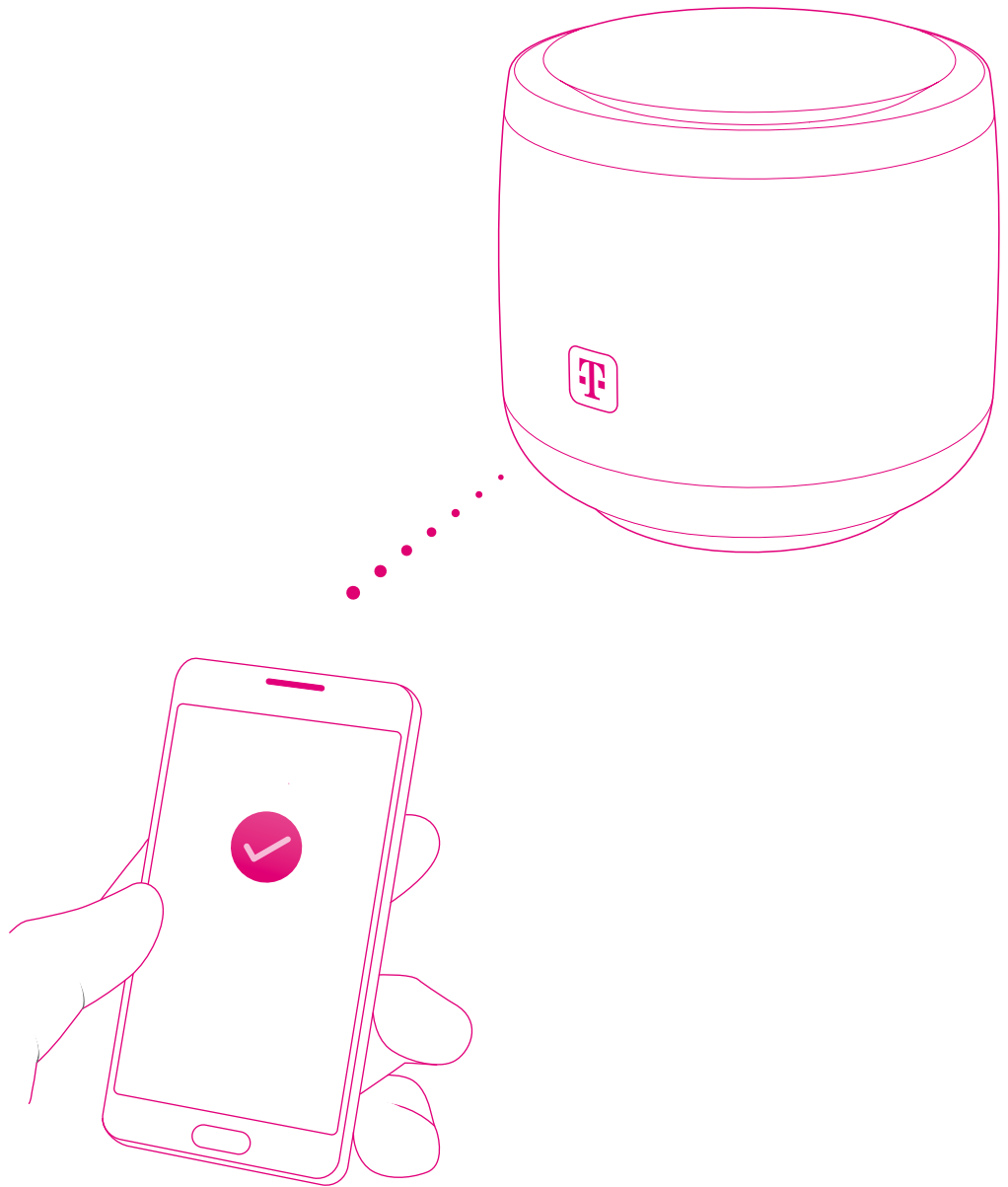

Den Smart Speaker einrichten

Seite 40
Seite 42
Seite 43

Was benötige ich für die Einrichtung?
Hallo Magenta App öffnen
Tipps zum Einrichtungsassistenten

Was benötige ich für die Einrichtung?

Halten Sie folgende Dinge bereit, bevor Sie loslegen. In wenigen Schritten können Sie Ihren Smart Speaker einrichten und verwenden.

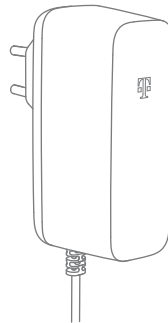

- 1 Ihren **Smart Speaker mit Netzteil**.

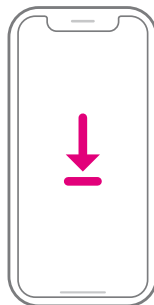

- 2 Die **Hallo Magenta App**, mit der Sie den Smart Speaker sofort einrichten können. Laden Sie diese aus dem App Store oder Google Play Store herunter.

Oder nutzen Sie einfach den QR-Code.

Was benötige ich für die Einrichtung? (Fortsetzung)



- 3 Die E-Mail-Adresse und das Passwort für den **Telekom Login**.

Alternativ können Sie sich im Einrichtungsassistenten der **Hallo Magenta App** auch einen neuen Telekom Login anlegen. Beachten Sie, dass eventuell bereits gebuchte Telekom Dienste wie MagentaTV dann separat mit dem dafür geltenden Login verknüpft werden müssen.



- 4 Die **Zugangsdaten für Ihr WLAN**, um Ihren Smart Speaker mit dem Internet zu verbinden.

Erste Schritte mit der Hallo Magenta App

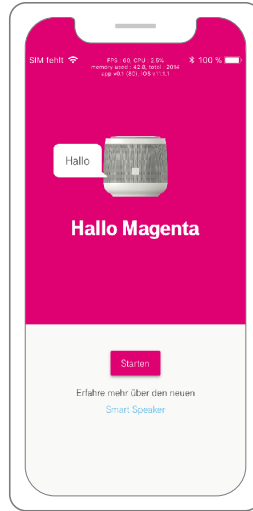

Stellen Sie vor der Einrichtung Ihres Smart Speaker sicher, dass die Funktion Bluetooth auf dem Smartphone, mit dem Sie Ihren Smart Speaker einrichten möchten, eingeschaltet ist.

1 Öffnen Sie die **Hallo Magenta App**.

Wenn Sie mehr über Ihren Smart Speaker erfahren möchten, tippen Sie auf den Eintrag **Smart Speaker**.

2 Tippen Sie auf den Eintrag **Starten**, wenn Sie die Einrichtung Ihres Smart Speaker starten möchten.

Der Einrichtungsassistent führt Sie in einem Dialog Schritt für Schritt durch die Einrichtung Ihres Smart Speaker.

Tipps zum Einrichtungsassistenten

Die folgenden Tipps helfen Ihnen bei der erfolgreichen Einrichtung Ihres Smart Speaker mit dem Einrichtungsassistenten der **Hallo Magenta App**.

Login

Haben Sie noch keinen Telekom Login, können Sie im Einrichtungsassistenten kostenlos einen neuen Telekom Login anlegen.

Verbindung

Stellen Sie sicher, dass Ihr Smartphone während der Einrichtung nicht weiter als 3 Meter von Ihrem Smart Speaker entfernt ist. Weitere Hinweise erhalten Sie auf unserer Hilfeseite im Internet unter **www.telekom.de/smart-speaker**

Aktualisierung

Ihr Smart Speaker wird beim ersten Verbinden mit dem Internet automatisch aktualisiert. Die Dauer der Aktualisierung ist abhängig von der Geschwindigkeit Ihrer Internetverbindung.

Trennen Sie Ihren Smart Speaker während der Aktualisierung nicht von der Stromversorgung.

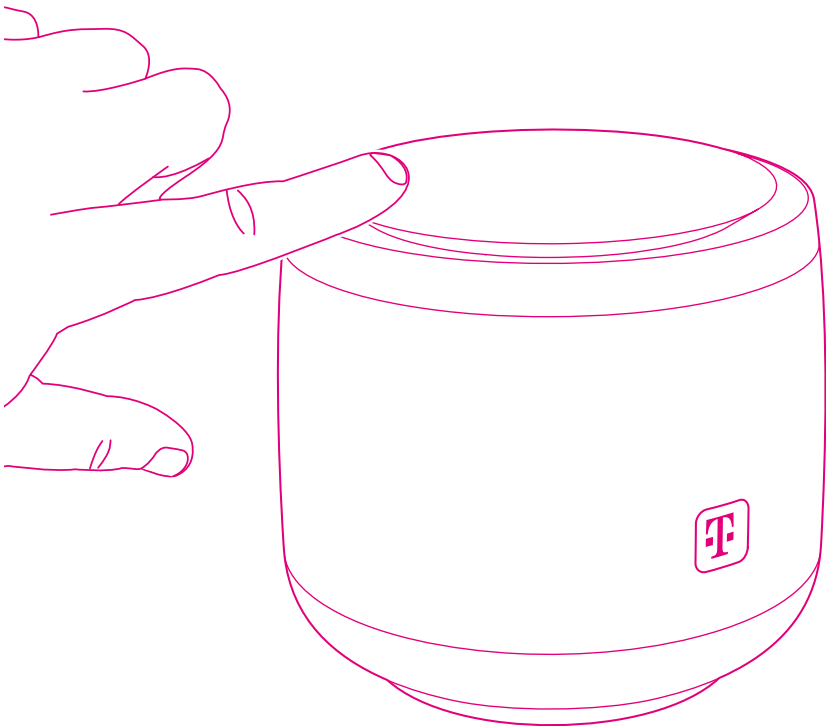

Den Smart Speaker nutzen

| | |
|----------|--------------------------------------|
| Seite 46 | Wie funktionieren die Sprachbefehle? |
| Seite 48 | Was macht der Leuchtring? |
| Seite 54 | Wie funktionieren die Gesten? |
| Seite 55 | Die Geste „kurzes Tippen“ |
| Seite 56 | Die Geste „Doppeltippen“ |
| Seite 57 | Die Geste „kreisförmige Bewegungen“ |
| Seite 58 | Die Geste „langes Tippen“ |

Wie funktionieren die Sprachbefehle?



Hallo Magenta.

Ihr Smart Speaker ist ein sprachgesteuertes Gerät mit Mikrofon, Lautsprechern und intelligentem Sprachassistenten. Haben Sie Ihren Smart Speaker mit dem Sprachbefehl **Hallo Magenta** aufgeweckt, können Sie loslegen und auf eine Vielzahl nützlicher Funktionen zurückgreifen – etwa das Vorlesen aktueller Nachrichten und Wettervorhersagen oder das Steuern Ihrer SmartHome-fähigen Geräte.

Einige Anwendungen wie SmartHome oder MagentaTV funktionieren erst, wenn Sie die entsprechenden Dienste bzw. Funktionen in der **Hallo Magenta App** ebenfalls eingerichtet haben.

Sagen Sie **Hallo Magenta**. Der Leuchtring gibt Ihnen die Rückmeldung, dass der Smart Speaker Ihnen jetzt zuhört.

Wie funktionieren die Sprachbefehle? (Fortsetzung)

Wie wird das Wetter heute in Bonn?

Hier kommt die Wettervorhersage der nächsten drei Tage.

Eine Sprechpause nach **Hallo Magenta** ist nicht nötig; Sie können Ihr Anliegen direkt formulieren.

Sagen Sie beispielsweise **Wie wird das Wetter heute in Bonn?** oder **Stelle einen Timer auf 90 Minuten.**

Wenn der Sprachassistent den Sprachbefehl nicht verstanden hat, wird Ihr er Sie darum bitten, Ihr Anliegen in anderen Worten zu wiederholen.

Erfahren Sie mehr zu den Sprachbefehlen in der **Hallo Magenta App**.

Was macht der Leuchtring?



Der umlaufende Leuchtring ermöglicht es, die verschiedenen Betriebszustände eindeutig voneinander zu unterscheiden.

Die folgenden Abschnitte zeigen Ihnen die wichtigsten Betriebszustände.

Was macht der Leuchtring? (Fortsetzung)



Zuhören

Sagen Sie **Hallo Magenta**. Während Ihr Smart Speaker Sprachbefehle entgegennimmt, leuchtet der Leuchtring dauerhaft magenta.

Sprechen

Wenn Ihr Smart Speaker spricht, pulsiert der Leuchtring magenta.

Was macht der Leuchtring? (Fortsetzung)



Beschäftigt

Wenn Ihr Smart Speaker eine Aufgabe bearbeitet – etwa eine Wettervorhersage oder Nachrichten für Sie recherchiert – macht der Leuchtring eine nachlaufende kreisförmige Bewegung.

Was macht der Leuchtring? (Fortsetzung)

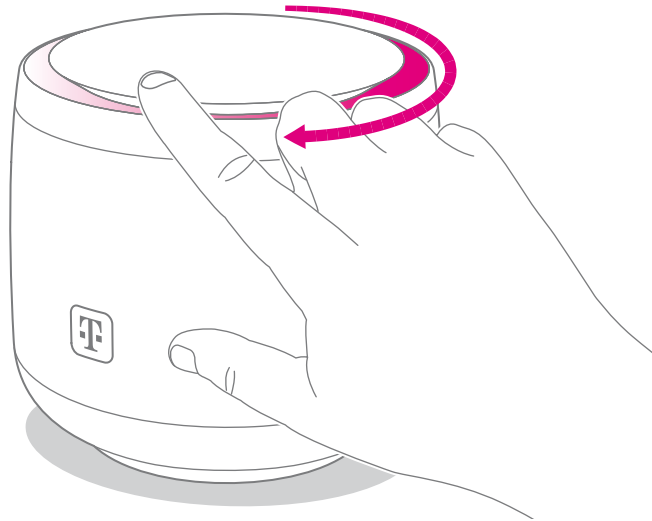

Lautstärke

Wenn Sie die Lautstärke Ihres Smart Speaker mit Wischbewegungen am Touchpad im bzw. gegen den Uhrzeigersinn oder mit Sprachbefehl anpassen, zeigt der Leuchtring zunächst die aktuelle Lautstärke an.

Was macht der Leuchtring? (Fortsetzung)

Mikrofon aus

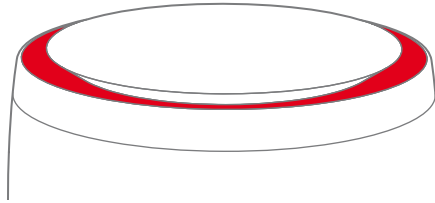

Mikrofon ein

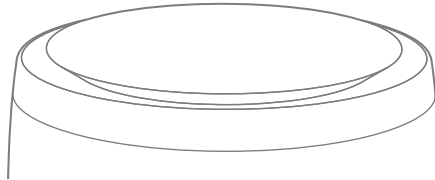

Mikrofon aus / Mikrofon ein

Wenn Sie das Mikrofon Ihres Smart Speaker mit der Mikrofon-aus-Taste ausschalten, pulsiert der Leuchtring rot.

Wenn Sie das Mikrofon durch erneutes Drücken der Mikrofon-aus-Taste wieder einschalten, erlischt der Leuchtring.

Was macht der Leuchtring? (Fortsetzung)



Fehler

Ist ein Fehler aufgetreten, pulsiert der Leuchtring orange.

Sie haben Schwierigkeiten, das Problem zu lösen? Unterstützung erhalten Sie im Abschnitt **Wenn etwas nicht funktioniert** ab Seite 69 oder im Internet unter **www.telekom.de/smart-speaker**

Weitere Betriebszustände

Je nach Funktion bzw. Aktion zeigt der Leuchtring weitere Betriebszustände an. Beispielsweise ein- oder ausgehende Anrufe oder neue Nachrichten.

Erfahren Sie mehr zum Leuchtring in der **Hallo Magenta App**.

Wie funktionieren die Gesten?



Das Touchpad reagiert auf unterschiedliche Gesten. Die bedienbaren Flächen befinden sich in der Mitte und am Rand des Touchpads.

Je nach Anwendung lösen die Gesten verschiedene Funktionen aus. Die folgenden Abschnitte zeigen Ihnen die wichtigsten Gesten mit praktischen Beispielen. Diese unterscheiden sich je nachdem, ob zum Beispiel gerade ein Anruf eingeht oder die Musikwiedergabe läuft.

Wie und welche Funktionen Sie am Touchpad ausführen können, erfahren Sie auf den folgenden Seiten.

Die Geste „kurzes Tippen“

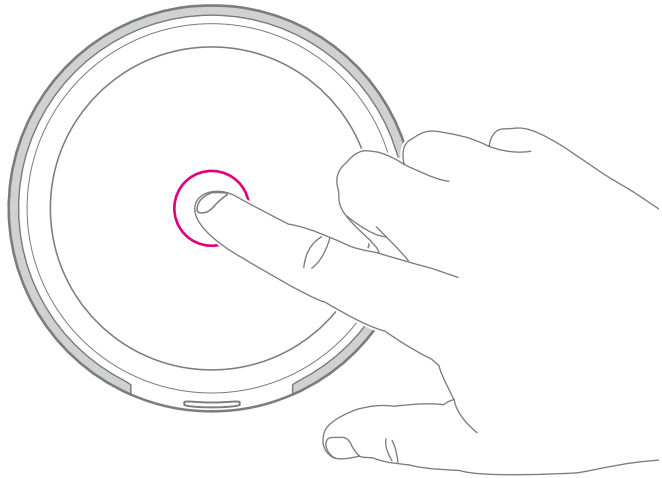

Diese Geste unterscheidet sich je nach Anwendung.

Telefonieren

Tippen Sie mit einem Finger mittig auf das Touchpad, um einen eingehenden Anruf anzunehmen.

Wiedergabe von Musik, Radio und News

Tippen Sie mit einem Finger mittig auf das Touchpad, wenn Sie die Wiedergabe pausieren bzw. wieder starten möchten.

Die Geste „Doppeltippen“

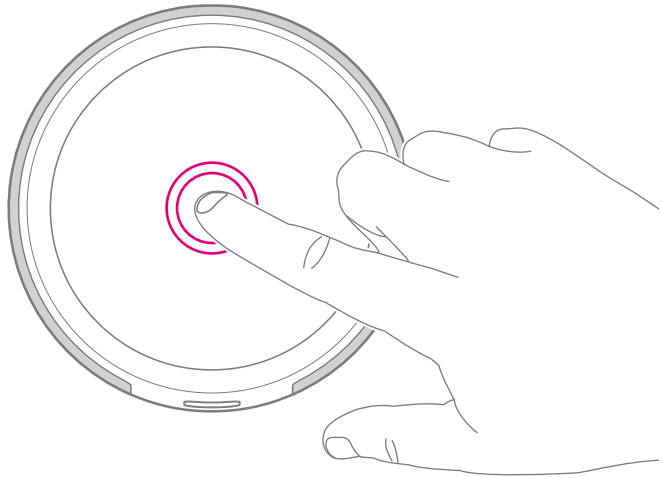

Diese Geste unterscheidet sich je nach Anwendung.

Telefonieren

Doppeltippen Sie mit einem Finger auf das Touchpad, um einen eingehenden Anruf abzulehnen.

Wenn Sie sich im Gespräch befinden, beenden Sie mit dieser Geste die Verbindung.

Musik, Radio, News, Timer und andere Audio-Wiedergaben

Mit dieser Geste beenden sie die Anwendung.

Die Geste „kreisförmige Bewegungen“

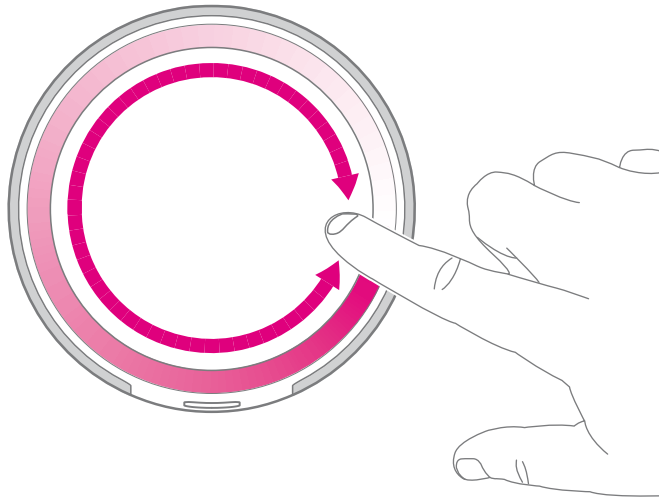

Mit dieser Geste passen Sie die Lautstärke Ihres Smart Speakers an.

Ziehen Sie am Rand des Touchpads mit einem Finger kreisförmige Bewegungen mit oder gegen den Uhrzeigersinn, um lauter bzw. leiser zu stellen.

Die Lautstärke des Smart Speakers kann auf minimal 5 Prozent der Gesamtlautstärke reduziert werden.

Die Geste „langes Tippen“

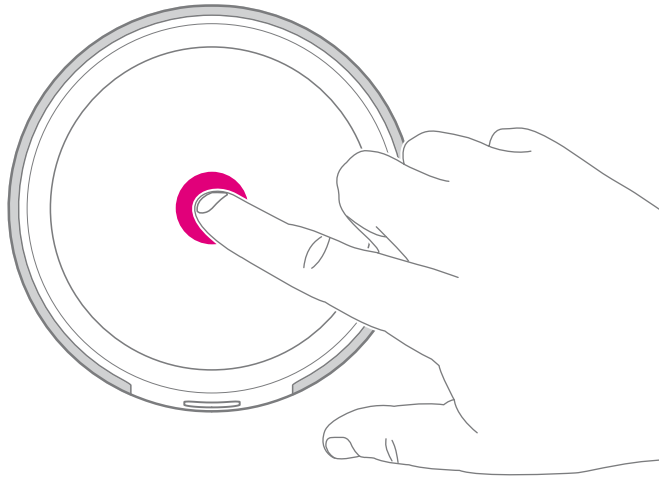

Diese Geste aktiviert den Sprachassistenten.

- 1 Tippen und halten Sie einen Finger mittig auf dem Touchpad, bis der Leuchtring Ihres Smart Speakers eine hellere Stufe erreicht.
- 2 Nennen Sie den Sprachbefehl ohne das Aktivierungswort **Hallo Magenta.**

Während des Sprechens müssen Sie den Finger nicht weiter auf dem Touchpad halten.

Hallo Magenta! Wie wird
das Wetter heute in Bonn?

Hier kommt die Wettervorhersage
der nächsten drei Tage.



Funktionen

Seite 62

Seite 63

Seite 66

Seite 67

Was sind Funktionen?

Die Funktionen an Bord

Außerdem dabei: Spotify Connect

Außerdem dabei: Alexa

Was sind Funktionen?

Funktionen stehen für Fähigkeiten des Sprachassistenten. Zu jeder Funktion gehört eine Vielzahl an Aktionen, die Sie per Stimme auslösen können.

Alle aktuell verfügbaren Funktionen sind in der **Hallo Magenta App** einsehbar. Tippen Sie auf die jeweilige Funktion, um mehr zu erfahren.

Ihr Smart Speaker lernt dazu: Freuen Sie sich auf weitere Funktionen, die Ihnen über regelmäßige Aktualisierungen Ihres Smart Speaker und der **Hallo Magenta App** automatisch zur Verfügung stehen.

Sie müssen dafür nichts tun. Wenn neue Funktionen verfügbar sind, erhalten Sie automatisch eine entsprechende Mitteilung.

Wenn Sie weitere Unterstützung benötigen, finden Sie diese im Internet unter **www.telekom.de/smart-speaker**

Die Funktionen an Bord



Bei der Auslieferung ist der Smart Speaker bereits mit folgenden Funktionen ausgestattet.

MagentaTV

Telefonie

Magenta SmartHome

Uhrzeit & Datum

Timer

Einkaufsliste

Wetter

To-do-Liste

Nachrichten

Radio

Spotify Connect

Wissen

Spiele

Deutsch-Englisch Übersetzer

Fernsehzeitung

...und viele weitere

Funktionen an Bord (Fortsetzung)

Hallo Magenta!
Wie wird das Wetter?

Hier kommt die Wettervorhersage
der nächsten drei Tage:

Einige Funktionen reagieren - neben den Sprachbefehlen - auch auf Gesten über das Touchpad. Die Reaktion Ihres Smart Speaker ist je nach Funktion unterschiedlich.

Erfahren Sie mehr über die Sprachbefehle und Gesten der einzelnen Funktionen in der **Hallo Magenta App**.

① Tippen Sie auf die entsprechende Funktion.

Weitere Informationen erhalten Sie in der **Hallo Magenta App**.

Funktionen an Bord (Fortsetzung)

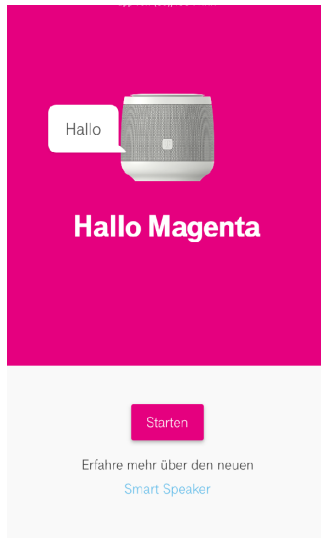

Einige weitere Funktionen, wie beispielsweise das Telefonieren über Ihre Festnetz-Rufnummer oder das Steuern von Licht oder Heizung auf Zuruf über Magenta SmartHome, können erst genutzt werden, nachdem Sie diese Funktionen in der Hallo Magenta App eingerichtet bzw. Ihre Logins hinterlegt haben.

- 1 Tippen Sie auf **Funktionen**.
- 2 Tippen Sie beispielsweise auf MagentaTV.
- 3 Folgen Sie den Anweisungen.

Außerdem dabei: Spotify Connect

Hallo Magenta!
Ein Lied weiter.

Alles klar.

Ihr Smart Speaker unterstützt Spotify Connect. Sie benötigen hierfür ein Spotify Premium Abo. Über den Sprachassistenten können Sie grundlegende Wiedergabefunktionen ansteuern. So einfach geht's:

- 1 Tippen Sie auf die Funktion **Spotify Connect**.
- 2 Tippen Sie auf den Eintrag **Zur Spotify App**.
- 3 Geben Sie Ihre Spotify-Zugangsdaten in die Eingabefelder ein.
- 4 Spielen Sie über die Spotify App einen Song oder eine Playlist ab und tippen Sie auf den Eintrag **Verfügbare Geräte**.
- 5 Wählen Sie in der Liste den Eintrag **Magenta Speaker** aus, um Musik über Ihren Smart Speaker wiederzugeben.

Nun können Sie per Sprachbefehl die Musik lauter oder leiser stellen oder zum nächsten Song wechseln.

Außerdem dabei: Alexa

Alexa, lege den Speedport PRO
in meinen Einkaufswagen!

OK, ich habe den Speedport PRO
in deinen Einkaufswagen gelegt.

Sie können Ihren Smart Speaker auch mit dem Sprachbefehl **Alexa** aufwecken und über die **Amazon Alexa App** steuern.

Hiervon ausgenommen sind Funktionen, die ausschließlich in Verbindung mit Echo-Geräten von Amazon funktionieren.

Bitte beachten Sie, dass Sie die Telekom-Umgebung verlassen, wenn Sie Ihren Smart Speaker mit Alexa steuern. Ihre Daten werden ab diesem Zeitpunkt nicht mehr bei der Telekom verarbeitet, sondern bei Amazon. Damit unterliegen Ihre Daten nicht mehr den Datenschutzbestimmungen der Telekom.

- 1 Tippen Sie auf die Funktion **Amazon Alexa**.
- 2 Tippen Sie auf den Smart Speaker, den Sie mit Alexa verbinden möchten.
- 3 Tippen Sie auf den Eintrag **Bei Amazon anmelden**.
- 4 Geben Sie Ihre Amazon-Zugangsdaten in die Eingabefelder ein.
- 5 Folgen Sie den Anweisungen.



Wenn etwas nicht funktioniert

Seite 70
Seite 71
Seite 72
Seite 74

Schnelle Hilfe und Unterstützung
Smart Speaker neu starten
Antworten auf häufige Fragen
Zurücksetzen auf Werkseinstellungen

Schnelle Hilfe und Unterstützung

Auf den folgenden Seiten finden Sie eine Auswahl von Lösungen für Probleme und Antworten auf häufige Fragen.

Außerdem können Sie unter **www.telekom.de/smart-speaker** weitere Informationen über die Steuerung Ihres Smart Speaker, des Sprachassistenten, Magenta SmartHome, MagentaTV und weiteren Telekom Diensten nachlesen.

Smart Speaker neu starten

Oft hilft schon ein Neustart, damit Ihr Smart Speaker wieder erwartungsgemäß funktioniert.

- 1 Trennen Sie Ihren Smart Speaker von der Stromversorgung.
- 2 Warten Sie etwa fünf Sekunden.
- 3 Stellen Sie die Stromversorgung Ihres Smart Speaker wieder her.
- 4 Warten Sie den Startvorgang ab, bis Sie den Telekom Jingle hören.

Antworten auf häufige Fragen

Noch mehr Antworten auf häufige Fragen (FAQ) finden Sie auf www.telekom.de/smart-speaker

Ich habe meine Zugangsdaten verlegt. Was kann ich jetzt tun?

Besuchen Sie unser Kundencenter unter www.telekom.de/hilfe/kundencenter. Klicken Sie dort auf Ihren Login oben rechts, um zur Hilfe zu gelangen und folgen Sie den Anweisungen.

Warum soll ich den Zugriff auf meinen Standort erlauben?

Wenn Sie den vollen Funktionsumfang Ihres Smart Speaker nutzen möchten, sollte Ihr Smart Speaker den Standort kennen. Dadurch erhalten Sie aktuelle Wettervorhersagen, Nachrichten und sonstige Hinweise für die Region, in der Sie leben und wohnen.

Muss mein Smart Speaker mit dem Internet verbunden sein?

Auf jeden Fall. Ohne Internetverbindung kann der Sprachassistent keine Sprachbefehle verarbeiten, keine Aktionen ausführen oder sonstige Informationen für Sie verarbeiten.

Kann ich den Leuchtring am Smart Speaker ausschalten?

Nein, der Leuchtring zeigt die möglichen Betriebszustände Ihres Smart Speaker an. Damit können Sie sich jederzeit vergewissern, dass alles so funktioniert, wie es soll.

Antworten auf häufige Fragen (Fortsetzung)

Kann ich das Aktivierungswort ändern?

Nein, Sie können das Aktivierungswort nicht ändern. Ihr Smart Speaker hört auf das Aktivierungswort „Hallo Magenta“ in unterschiedlichen Ausprägungen. Versuchen Sie es beispielsweise auch mit „Hi Magenta“ oder „Hey Magenta“.

Wie lauten die wichtigsten Sprachbefehle?

Wählen Sie in der **Hallo Magenta App** eine beliebige Funktion. Sie sehen eine Auswahl grundlegender Sprachbefehle.

Wo kann ich den Verlauf meiner Unterhaltungen mit dem Sprachassistenten bearbeiten?

Den Verlauf Ihrer Unterhaltungen mit dem Sprachassistenten können Sie über die **Hallo Magenta App** unter **Verlauf** einsehen. Hier können Sie Ihren Verlauf auch bearbeiten oder löschen.

Wo erhalte ich nähere Informationen zum Datenschutz?

Detaillierte Informationen zum Datenschutz können Sie in der **Hallo Magenta App** unter **Menü > Datenschutz** und im Internet unter www.telekom.de/smart-speaker einsehen.

Zurücksetzen auf Werkseinstellungen

Ein Reset setzt Ihren Smart Speaker auf die Werkseinstellungen zurück. Manche Funktionsstörungen können Sie auf diese Weise beheben.

Wenn Sie Ihren Smart Speaker auf die Werkseinstellungen zurückgesetzt haben, muss er neu eingerichtet werden.

Ein Zurücksetzen auf die Werkseinstellungen führt dazu, dass alle persönlichen Daten, die nicht in der App oder der Cloud gespeichert sind, gelöscht werden.

Führen Sie ein Zurücksetzen auf die Werkseinstellungen durch, bevor Sie Ihren Smart Speaker an Dritte übergeben oder wenn Sie ein Problem beheben möchten, das Sie auch mit unseren **Antworten auf häufige Fragen (FAQ) auf Seite 72** nicht lösen konnten.

Zurücksetzen auf Werkseinstellungen (Fortsetzung)

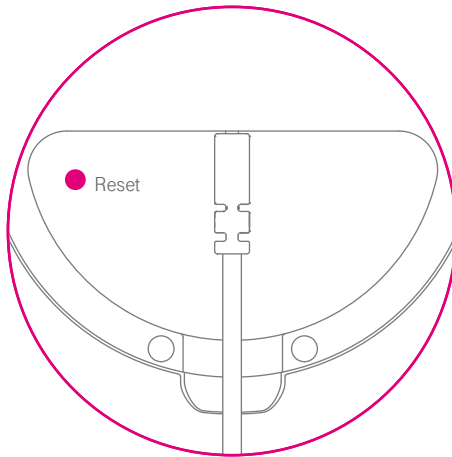

5 Sek.

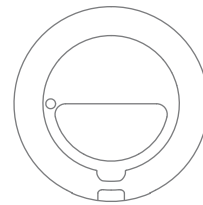

Unterseite

- 1 Ihr Smart Speaker muss mit dem Stromnetz verbunden und der Startvorgang abgeschlossen sein. Den Abschluss des Startvorgangs erkennen Sie an der Erkennungsmelodie der Telekom.
- 2 Drücken Sie mit einem geeigneten Gegenstand fünf Sekunden lang in die mit **Reset** bezeichnete Öffnung auf der Unterseite Ihres Smart Speaker.
- 3 Warten Sie, bis Ihr Smart Speaker Ihnen mitteilt, dass Sie mit der Einrichtung beginnen können.



Anhang

| | |
|----------|------------------------------------|
| Seite 78 | Service |
| Seite 79 | Technische Daten |
| Seite 80 | Rücknahme von Altgeräten |
| Seite 81 | Konformitätsangaben |
| Seite 82 | Legal Notice (Rechtliche Hinweise) |

Service

Weitere Informationen zu ergänzenden Service-Dienstleistungen erhalten Sie unter **www.telekom.de/smart-speaker**

Bitte halten Sie bei Service-Anfragen die Seriennummer Ihres Smart Speaker bereit. Die Seriennummer steht auf dem Typenschild auf der Unterseite Ihres Smart Speaker.

Für den Fall, dass der Service Ihnen nicht weiterhelfen kann und Sie Ihren Smart Speaker für eine Reparatur oder einen Austausch aus der Hand geben, setzen Sie Ihren Smart Speaker auf die Werkseinstellungen zurück (**Zurücksetzen auf Werkseinstellungen auf Seite 74**). So stellen Sie sicher, dass Ihre persönlichen Daten von Ihrem Smart Speaker gelöscht werden.

Technische Daten

| | |
|--|---|
| Funkstandards | WLAN (IEEE 802.11 a/b/g/n/ac, WPA2) Bluetooth 4.1 DECT |
| Frequenzbereiche und maximale Sendeleistungen | WLAN-Frequenzbereich 2,412 - 2,472 GHz max. Sendeleistung: 100 mW WLAN-Frequenzbereich 5,180 - 5,320 GHz max. max. Sendeleistung: 200 mW WLAN-Frequenzbereich 5,500 - 5,700 GHz max. Sendeleistung: 1000 mW Bluetooth-Frequenzbereich 2,404 - 2,480 GHz max. Sendeleistung: 10 mW DECT-Frequenzbereich 1,880 - 1,900 GHz max. Sendeleistung: 250 mW |
| Schnittstellen | Audio Ausgang (analog / digital) |
| Netzteil | Eingang: 100 - 240 V / 50 - 60 Hz, 1 A Ausgang: 20 V, 1,8 A |
| Stromverbrauch | 3,1 W im Bereitschaftsmodus 11,4 W unter Volllast |
| Zulässige Umgebungstemperatur | 5 °C bis 35 °C bei 10 % bis 95 % Luftfeuchtigkeit, nicht kondensierend |
| Abmessungen | ca. 110 x 100 mm (D x H) |
| Gewicht | 570 g |

Rücknahme von Altgeräten



Hat Ihr Smart Speaker ausgedient, bringen Sie das Altgerät zur Sammelstelle Ihres kommunalen Entsorgungsträgers (z. B. Wertstoffhof). Das nebenstehende Symbol bedeutet, dass das  Altgerät getrennt vom Hausmüll zu entsorgen ist. Nach dem Elektro- und Elektronikgesetz sind Besitzer von Altgeräten gesetzlich gehalten, alte Elektro- und Elektronikgeräte einer getrennten Abfallerfassung zuzuführen. Helfen Sie bitte mit und leisten Sie Ihren Beitrag zum Umweltschutz, indem Sie Ihr Altgerät nicht in den Hausmüll geben.

Hinweis für den Entsorgungsträger: Das Datum der Herstellung ist auf dem Typenschild nach DIN EN 60062, Ziffer 5, angegeben.

Konformitätsangaben

Hiermit erklärt die Deutsche Telekom AG, dass der Funkanlagentyp **Smart Speaker** den Richtlinien **2014/53/EU**, **2009/125/EG** sowie **2011/65/EU** entspricht.

Der vollständige Text der EU-Konformitätserklärung ist unter der folgenden Internetadresse verfügbar:

www.telekom.de/hilfe/geraete-zubehoer/ce-konformitaet

Das Gerät ist für den Betrieb in der Europäischen Union zugelassen.

Der Betrieb des Geräts ist ausschließlich innerhalb geschlossener Räume erlaubt.

Legal Notice (Rechtliche Hinweise)

OPEN SOURCE SOFTWARE NOTICE

This document contains an open source software notice for this product. The open source software licenses are granted by the respective right holders. And the open source licenses prevails all other license information with regard to the respective open source software contained in the product.

For the Free and Open Source Software licensing rules such as conditions and obligations, please refer to the corresponding information also available in the graphical User Interface of the product.

WARRANTY DISCLAIMER

THE OPEN SOURCE SOFTWARE IN THIS PRODUCT IS DISTRIBUTED IN THE HOPE THAT IT WILL BE USEFUL, BUT WITHOUT ANY WARRANTY, WITHOUT EVEN THE IMPLIED WARRANTY OF MERCHANTABILITY OR FITNESS FOR A PARTICULAR PURPOSE. SEE THE APPLICABLE LICENSES FOR MORE DETAILS.

WRITTEN OFFER

Deutsche Telekom hereby offers, valid for at least three years, to give you or any third party, for a charge no more than the cost of physically performing source distribution, on a medium customarily used for software interchange a complete machine-readable copy of the corresponding source code of the software given to you under the GNU General Public License (GPL), Version 2.0 and/or the GNU Lesser General Public License (LGPL), Version 2.1. To receive such source code please contact Deutsche Telekom as follows:

Deutsche Telekom AG
Open Source Team Endgeräte
Heinrich Hertz Straße 3-7
64295 Darmstadt
Germany

Unsere Mitarbeiter stehen Ihnen während
der üblichen Geschäftszeiten unter der Hotline
0800 330 1000 oder im Internet unter
www.telekom.de/hilfe zur Verfügung.

Bedienungsanleitung für Smart Speaker
Ausgabe 22.07.2019

Herausgeber
Telekom Deutschland GmbH
Landgrabenweg 151
53227 Bonn



ERLEBEN, WAS VERBINDET.